

Quick Start Guide

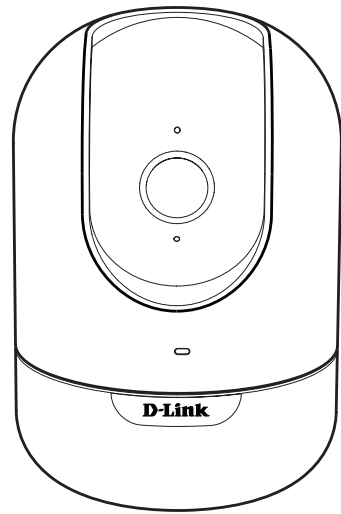

<https://tsd.dlink.com.tw/GPL>

<https://eu.dlink.com/support>

<https://eu.dlink.com/warranty>



[1]

mydlink

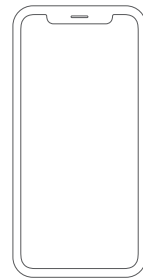

[2]

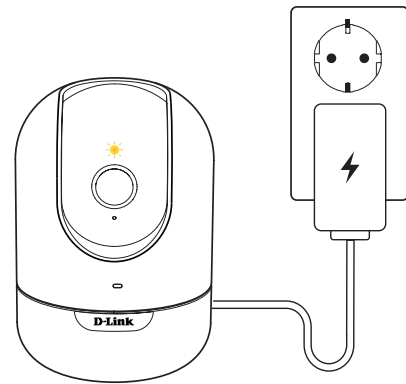

[3]

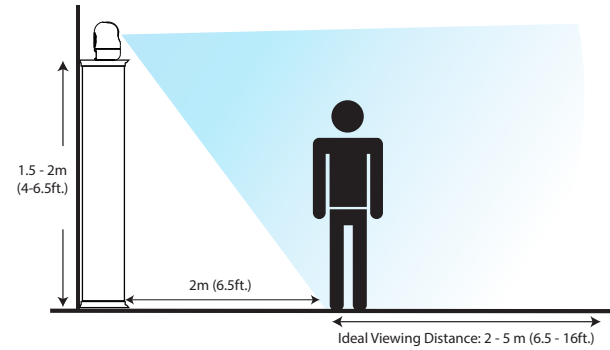

[1]

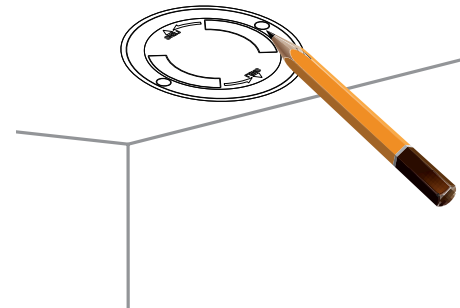

[2]

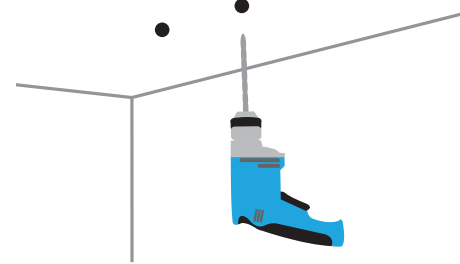

[3]

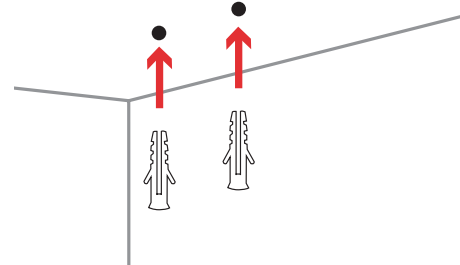

[4]

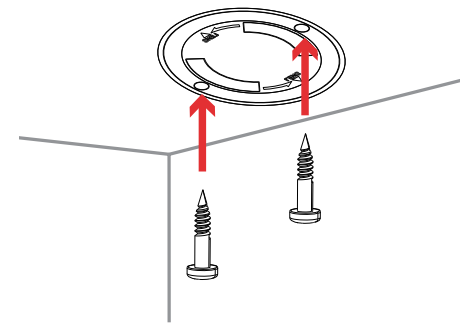

[5]

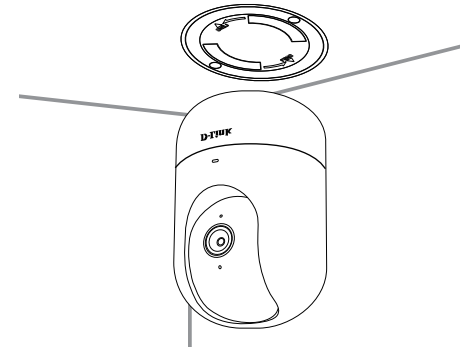

- [EN] For Regulatory information, please refer to the User Manual available at: www.dlink.com/support
- [BG] За регулаторна информация, моля, направете справка с Ръководството за потребителя, налично на: www.dlink.com/support
- [CS] Informace o předpisech naleznete v Uživatelské příručce dostupné na: www.dlink.com/support
- [HR] Za regulatorne informacije pogledajte Korisnički priručnik dostupan na: www.dlink.com/support
- [DA] For lovmæssige oplysninger henvises til brugervejledningen, som er tilgængelig på: www.dlink.com/support
- [NL] Raadpleeg de gebruikershandleiding op www.dlink.com/support voor informatie over regelgeving.
- [ET] Normatiivteabe saamiseks vaadake kasutusjuhendit aadressil: www.dlink.com/support
- [FI] Katsota säännöstitiedot käyttöoppaasta osoitteessa: www.dlink.com/support
- [FR] Pour les informations réglementaires, veuillez consulter le Manuel d'utilisation disponible sur : www.dlink.com/support
- [DE] Informationen zu Vorschriften finden Sie im Benutzerhandbuch unter: www.dlink.com/support
- [EL] Για πληροφορίες σχετικά με τους κανονισμούς, ανατρέξτε στο Εγχειρίδιο χρήστη που διατίθεται στη διεύθυνση: www.dlink.com/support
- [HU] A szabályozási információkért kérjük, tekintse meg a Használati útmutatót, amely elérhető a www.dlink.com/support címen.
- [IT] Per informazioni sulle normative, fare riferimento al Manuale utente disponibile su: www.dlink.com/support
- [LV] Informāciju par noteikumiem skatiet lietotāja rokasgrāmatā, kas pieejama vietnē: www.dlink.com/support
- [LT] Informacijos apie reglamentus ieškokite vartotojo vadove adresu: www.dlink.com/support
- [MT] Għal informazzjoni Regolatorja, jekk jogħġbok irreferi għall-Manwal tal-Utent disponibbli fuq: www.dlink.com/support
- [PL] Informacje dotyczące przepisów znajdują się w Podręczniku użytkownika dostępnym pod adresem: www.dlink.com/support
- [PT] Para informações regulamentares, consulte o Manual do Utilizador disponível em: www.dlink.com/support
- [RO] Pentru informații de reglementare, consultați Manualul de utilizare disponibil la: www.dlink.com/support
- [SK] Informácie o predpisoch nájdete v Používateľskej príručke dostupnej na: www.dlink.com/support
- [SL] Za zakonske informacije glejte Uporabniški priročnik, ki je na voljo na: www.dlink.com/support
- [ES] Para obtener información sobre normativas, consulte el Manual del usuario disponible en: www.dlink.com/support
- [SV] För information om föreskrifter, se bruksanvisningen på: www.dlink.com/support
- [IS] Fyrir upplýsingar um reglugerðir, vinsamlegast sjá notendahandbókina sem er aðgengileg á: www.dlink.com/support
- [NO] For informasjon om forskrifter, se brukermanualen tilgjengelig på: www.dlink.com/support

Statements of UK PSTI Compliance

D-Link Corporation hereby declares that the product(s) listed below is/are in compliance with the requirements in the following schedule of the UK Product Security and Telecommunications Infrastructure (Security Requirements for Relevant Connectable Products) Regulations 2023, which is available at <https://www.legislation.gov.uk/ukxi/2023/1007/contents/made>

- Schedule 1: Security requirements for manufacturers
- Schedule 2: Conditions for Deemed Compliance with Security Requirements
- Not applicable because this product does not have a password input function.

Product Description	2.5K QHD Pan & Tilt Pro Wi-Fi Camera
Model Name	DCS-8610
Support Period	2 years
Manufacturer Name	D-Link Corporation
Manufacturer Address	No.289, Xinhua 3rd Rd., Neihu District, Taipei City 11494,Taiwan

PERSON RESPONSIBLE FOR THIS DECLARATION:
NAME: ABBIE LIN
TITLE: THE HEAD OF PRODUCT CENTER
DATE AND PLACE OF ISSUE: 2026/02/23 - TAIPEI (TAIWAN)

SIGNATURE: *Abbie Lin*

English

SIMPLIFIED EU DECLARATION OF CONFORMITY

Hereby, D-Link Corporation declares that the radio equipment type DCS-8610 is in compliance with Directive 2014/53/EU. The full text of the EU declaration of conformity is available at the following internet address: www.dlink.com/cedoc

Bulgarian [Български]

ОПРОСТЕНА ДЕКЛАРАЦИЯ ЗА СЪОТВЕТСТВИЕ НА ЕС С настоящото D-Link Corporation декларира, че радиосъоръжението тип DCS-8610 е в съответствие с Директива 2014/53/EU. Пълният текст на декларацията за съответствие на ЕС е достъпен на следния интернет адрес: www.dlink.com/cedoc

Czech [Česky]

ZJEDNODUŠENÉ PROHLÁŠENÍ O SHODĚ EU
Tímto společností D-Link Corporation prohlašuje, že typ rádiového zařízení DCS-8610 je v souladu se směrnicí 2014/53/EU. Úplné znění prohlášení o shodě EU je k dispozici na následující internetové adrese: www.dlink.com/cedoc

Croatian [Hrvatski]

POJEDNOSTAVLJENA IZJAVA O SUKLADNOSTI EU
D-Link Corporation ovime izjavuje da je vrsta radijske opreme DCS-8610 u skladu s Direktivom 2014/53/EU. Cijeli tekst izjave o sukladnosti EU dostupan je na sljedećoj internetkoj adresi: www.dlink.com/cedoc

Danish [Dansk]

FÖRENKLAD EU-ÖVERENSSTÄMMELESERKLÄRING
Hereby erklærer D-Link Corporation, at radioustrustypen DCS-8610 er i overensstemmelse med direktiv 2014/53/EU. Den fulde tekst af EU-överensstemmelseserklæringen er tilgængelig på følgende internetadresse: www.dlink.com/cedoc

Dutch [Nederlands]

VEREENVOUDIGDE EU-CONFORMITEITSVERKLARING
Hierbij verklaart D-Link Corporation dat het type radioapparatuur DCS-8610 voldoet aan Richtlijn 2014/53/EU. De volledige tekst van de EU-conformiteitsverklaring is beschikbaar op het volgende internetadres: www.dlink.com/cedoc

Finnish [Suomi]

YKSINKERTAISTETTU EU-VAATIMUSTENMUKAISUUSVAKUUTUS
D-Link Corporation vakuuttaa täten, että radiolaitetyypin DCS-8610 on direktiivin 2014/53/EU mukainen. EU-vaatimustenmukaisuusvakuutuksen koko teksti on saatavilla seuraavassa internetosoitteessa: www.dlink.com/cedoc

French [Français]

DÉCLARATION UE DE CONFORMITÉ SIMPLIFIÉE
Par la présente, D-Link Corporation déclare que le type d'équipement radio DCS-8610 est conforme à la directive 2014/53/UE. Le texte complet de la déclaration UE de conformité est disponible à l'adresse internet suivante : www.dlink.com/cedoc

German [Deutsch]

VEREINFACHTE EU-KONFORMITÄTSERKLÄRUNG
Hiermit erklärt D-Link Corporation, dass der Funkanlagenzyp DCS-8610 der Richtlinie 2014/53/EU entspricht. Der vollständige Text der EU-Konformitätserklärung ist unter der folgenden Internetadresse verfügbar: www.dlink.com/cedoc

Greek [Ελληνικά]

ΑΠΛΟΠΡΟΣΤΑΝΗΜΕΝΗ ΔΗΛΩΣΗ ΣΥΜΜΟΡΦΩΣΗΣ ΕΕ
Με το παρόν, η D-Link Corporation δηλώνει ότι ο τύπος ραδιοεξοπλισμού DCS-8610 συμμορφώνεται με την Οδηγία 2014/53/ΕU. Το πλήρες κείμενο της δηλώσης συμμόρφωσης της ΕΕ είναι διαθέσιμο στη διεύθυνση: www.dlink.com/cedoc

Hungarian [Magyar]

EGYSZERŐSÍTETT EU-MEGFELELŐSÉGI NYILATKOZÁS
A D-Link Corporation ezenmél kijelenti, hogy a DCS-8610 típusú rádióberendezés megfelel a 2014/53/EU irányelvnek. Az EU-megfelelőségi nyilatkozat teljes szövege elérhető a következő internet-cimre: www.dlink.com/cedoc

Icelandic [Íslenska]

ENFÖLDUÐ ESB-SAMRÝMINGARFRÝSLYNG
Hér með lýir D-Link Corporation því yfir að útværþráðabúnaur af gerðinni DCS-8610 sé í samræmi við tilskipun 2014/53/EU. Full tekni af ESB-samræmingarfrýslingarnám er aðgengileg á eftirlitarnámi vefsíðu: www.dlink.com/cedoc

Italian [Italiano]

DICHIARAZIONE DI CONFORMITÀ UE SEMPLIFICATA
D-Link Corporation dichiara che il tipo di apparecchiatura radio DCS-8610 è conforme alla direttiva 2014/53/EU. Il testo completo della dichiarazione di conformità UE è disponibile al seguente indirizzo internet: www.dlink.com/cedoc

Maltese [Malti]

DIKJARAZZJONI TA' KONFORMITÀ SEMPLIFIKATA TAL-UE
B'dan, D-Link Corporation tiddikjara li t-tip ta' tagħmir tar-radju DCS-8610 huwa konformi mad-Direttiva 2014/53/UE. It-test sħih tad-dikjarazzjoni ta' konformità tal-UE huwa disponibbli fil-indirizz tal-internet li ġej: www.dlink.com/cedoc

Norwegian [Norsk]

FÖRENKLET EU-SAMSVARSEKLERING
D-Link Corporation erklærer herved at radioustrustypen DCS-8610 er i samsva med direktiv 2014/53/EU. Den fulstendige EU-samsvarserklæring er tilgjengelig på følgende internetadresse: www.dlink.com/cedoc

Polish [Polski]

UPROSZCZONA DEKLARACJA ZGODNOŚCI UE
Niniejszym D-Link Corporation oświadczam, że typ urządzenia radiowego DCS-8610 jest zgodny z dyrektywą 2014/53/UE. Pełny tekst deklaracji zgodności UE jest dostępny pod następującym adresem internetowym: www.dlink.com/cedoc

Portuguese [Português]

DÉCLARATION UE DE CONFORMITÉ SIMPLIFIÉE
Par la présente, D-Link Corporation déclare que le type de équipement radio DCS-8610 est en conformité avec a Directive 2014/53/UE. O texto completo da declaração de conformidade da UE está disponível no seguinte endereço da Internet: www.dlink.com/cedoc

Romanian [Română]

DECLARAȚIE UE DE CONFORMITATE SIMPLIFICATĂ
Prin prezenta, D-Link Corporation declară că tipul de echipament radio DCS-8610 este conform cu Directiva 2014/53/UE. Textul complet al declarației UE de conformitate este disponibil la următoarea adresă de internet: www.dlink.com/cedoc

Slovak [Slovensky]

ZJEDNODUŠENÉ VYHLÁSENIE O SHODE EU
Týmto D-Link Corporation vyhlasuje, že typ rádiového zariadenia DCS-8610 je v súlade so smernicou 2014/53/EU. Úplné znenie vyhlásenia o zhode EU je dostupné na nasledujúcej internetovej adrese: www.dlink.com/cedoc

Slovenian [Slovenski]

POENOSTAVLJENA IZJAVA EU O SKLADNOSTI
D-Link Corporation s tem izjavlja, da je tip radijske opreme DCS-8610 u skladu z Direktivo 2014/53/EU. Celotno besedilo izjave EU o skladnosti je na voljo na naslednjem spletnem naslovu: www.dlink.com/cedoc

Spanish [Español]

DECLARACIÓN UE DE CONFORMIDAD SIMPLIFICADA
Por la presente, D-Link Corporation declara que el tipo de equipo radioeléctrico DCS-8610 cumple con la Directiva 2014/53/UE. El texto completo de la declaración de conformidad de la UE está disponible en la siguiente dirección de internet: www.dlink.com/cedoc

Swedish [Svenska]

FÖRENKLAD EU-FÖRSÄKRAN OM ÖVERENSSTÄMMELSE
Härmed försäkrar D-Link Corporation att radioustrustypen DCS-8610 överensstämmer med direktiv 2014/53/EU. Den fullständiga EU-försäkran om överensstämmelse finns tillgänglig på följande internetadress: www.dlink.com/cedoc

Estonian [Eesti]

LHITSUSTATUD EU-VASTAVUSEDEKLARATSIOON
D-Link Corporation kinnitab käesolevaga, et raadioseadme tüüp DCS-8610 vastab direktiivile 2014/53/EU. Kogu tekst deklaratsiooni täistekst on saadaval järgmisel internetiaadressil: www.dlink.com/cedoc

Latvian [Latviešu]

VIENKADSIENĀS ATBILSTĪBAS DEKLARĀCIJA
Ar šo D-Link Corporation deklarē, ka radioiekārtas tips DCS-8610 atbilst Direktīvai 2014/53/UE. Pilns ES atbilstības deklarācijas teksts ir pieejams šādā internetā adresē: www.dlink.com/cedoc

Lithuanian [Lietuvių]

SUPAPRASTINTA ES ATITIKTIS DEKLARACIJA
D-Link Corporation pareiškia, kad radiojaraus tipas DCS-8610 atitinka Direktyvą 2014/53/EU. Visas ES atitikties deklaracijos tekstas priėnamas šiuo interneto adresu: www.dlink.com/cedoc

UK CA

SIMPLIFIED UK DECLARATION OF CONFORMITY
Hereby, D-Link Corporation declares that the radio equipment type DCS-8610 is in compliance with The Radio Equipment Regulations 2017 (SI 2017/1206). The full text of the UK declaration of conformity is available at the following internet address: www.dlink.com/cedoc

English

SAFETY INSTRUCTIONS
The following general safety guidelines are provided to help ensure your own personal safety and protect your product from potential damage. Remember to consult the user manual for product use instructions for more details.

- Static electricity can be harmful to electronic components. Discharge static electricity from your body (i.e. touching grounded bare metal) before touching the product.
- Do not attempt to service the product and never disassemble the product. For some products with a user replaceable battery, please read and follow the instructions for battery removal and replacement.
- Do not spill food or liquid on your product and never push any objects into the openings of your product.
- Do not use this product near water, areas with high humidity, or condensation unless the product is specifically rated for outdoor application.
- Keep the product away from radiators and other heat sources.
- Always unplug the product from mains power before cleaning and use a dry lint free cloth only.

Bulgarian [България]

ИНСТРУКЦИИ ЗА БЕЗОПАСНОСТ
Следите общи насоки за безопасност се предоставят, за да Ви помогнат да гарантирате своята лична безопасност и да защитите продукта си от евентуална повреда. Не забравяйте да се консултирате с инструкциите за ползване за повече подробности.

- Статичното електричество може да е опасно за електронните компоненти. Отстранете статичното електричество от тялото си като докоснете заземени предмети преди да пнете продукта.
- Не се опитвайте да ремонтирате продукта и никога не го разглобявайте. Относно някои продукти с батерия, когато се сменят от потребителите, моля, прочетете и следвайте инструкциите в ръководството за ползване.
- Не изсипвайте храна и напитки върху продукта и никога не вкарвайте предмети в отвориите на Вашия продукт.
- Не използвайте продукта в близост до вода, зони с висока влажност или кондензация, освен ако продуктът не е специално одобрен за употреба на открито.
- Дръжте продукта далеч от радиатори и други източници на топлина.
- Винаги изключвайте продукта от контакта преди почистване и използвайте само сухи кърпи без маж.

Czech [Česky]

BEZPEČNOSTNÍ POKYNY
Dodržujte prosím následující bezpečnostní pravidla, která pomáhají zajistit vaši osobní bezpečnost a chránit výrobek před možným poškozením. Vše podrobněji najdete v pokynech pro užívání výrobku.

- Statische elektrifina může poškodit elektronické součástky. Dříve než se výrobku dotknete, zajištěte výboj statické elektřiny z těla (např. tak, že se dotknete uzemněného cístého kovu).
- Nepokoušejte se provádět servis výrobku a nikdy výrobek nerozdemontujte. V případě některých produktů s baterií vyměnitelnou uživatelem si prosím přečtěte pokyny uvedené v příručce pro uživatele.
- Na výrobek se nesmí dostát jolo nebo tekutiny a do otvorů výrobku nesmíte zasouvat žádné předměty.
- Nepoužívejte tento výrobek v blízkosti vody, oblastí s vysokou vlhkostí nebo kondenzací, pokud je výrobek určen především pro používání v exteriéru.
- Výrobek uchovávejte mimo dosah radiátorů a jiných zdrojů tepla.
- Před čištěním výrobek vždy odpojte ze sítě a používejte pouze suchou látku bez vláken.

Croatian [Hrvatski]

SIGURNOSNE UPUTE
Slijedite opće sigurnosne smjernice se pružaju kako bi se osigurala vaša osobna sigurnost i zaštita vašeg proizvoda od mogućeg oštećenja. Uvijek pogledajte korisničke upute za proizvod za više pojedinosti.

- Statički elektricitet može oštetiti elektroničke komponente. Ispraznite statički elektricitet iz svog tijela (npr. dodirujući uzemljeni neizolirani metal) prije dodirivanja proizvoda.
- Nemojte pokušavati servisirati proizvod i nikad nemojte rastavljati proizvod. Za proizvode u kojima se nalazi baterija koju mijenja korisnik, pročitajte upute u korisničkom priručniku i pridržavajte ih se.
- Nemojte prosipati hranu ili tekućinu na vaš proizvod i nikad nemojte gurati bilo koje predmete u otvore na proizvodu.
- Nemojte koristiti ovaj proizvod u blizini vode, u područjima s visokom vlažnošću ili kondenzacijom, osim ako je proizvod posebnice namijenjen uporabi na otvorenom prostoru.
- Držite proizvod dalje od radijatora i drugih izvora topline.
- Uvijek isključite proizvod te električne utičnice prije čišćenja i za čišćenje upotrijebite samo suhu tkaninu koja ne otpušta dlake.

Danish [Dansk]

SIKKERHEDSFORSKRIFTER
Følgende generelle sikkerhedsforholdregler giver for at sikre din personlige sikkerhed og beskytte produktet mod potentielle skade. Husk at si produktets brugsinstruktioner for at få flere detaljer.

- Statisk elektricitet kan skade elektroniske komponenter. Afslad statisk elektricitet fra kroppen (dvs. berør jordet nøgent metal), før du berører produktet.
- Prøv ikke at servicere produktet, og tag det aldrig fra hånden. Ved nogle produkter med et brugsredskifteligt batteri, skal du læse og følge instruktionerne i brugervejledningen.
- Spild ikke mad eller væsker på produktet, og skul aldrig nogen genstand ind i produktets åbninger.
- Brug ikke produktet tæt på vand, områder med høj fugtighed eller kondens, og medmindre produktet er specifikt klassificeret til udendørs anvendelse.
- Opbevar produktet væk fra radiatorer og andre varmekilder.
- Hold altid produktet ud af stikontakten, før der renges, og brug kun en tør, fnugfri klud.

Dutch [Nederlands]

VEILIGHEIDINSTRUCTIES
De volgende algemene veiligheidsrichtlijnen worden verstrekt om uw eigen persoonlijke veiligheid te helpen garanderen en uw product tegen potentiële schade te beschermen. Raadpleeg de productinstructies voor meer details.

- Statische elektriciteit kan elektronische componenten beschadigen. Ontlaad de statische elektriciteit van uw lichaam (bijv. door een geaarde metaalen objecten aan te raken) alvorens het product aan te raken.
- Probeer het product niet zelf te repareren of te demonten. Voor producten met een door de gebruiker vervangbare batterij moet de gebruiker de instructies in de gebruikershandleiding lezen en volgen.
- Mors geen voedsel of vloeistof op uw product en duw geen voorwerpen in de openingen van uw product.
- Gebruik dit product niet in de buurt van water, plekken met hoge luchtvochtigheid of condensatie, tenzij het product speciaal voor buitengebruik is ontworpend.
- Houd uw product uit de buurt van radiatoren en andere warmtebronnen.
- Koppel het product altijd los van de stroomvoorziening alvorens het te reinigen en gebruik uitsluitend een droge pluisvrije doek.

Finnish [Suomi]

TURVALLISUUSOHJEITA
Seuraavien turvallisuusohjeiden on tarkoitettu varmistamaan turvallisuutesi ja suojaamaan tuotettasi mahdollisilta vaurioilta. Muista katsoa lisäohjeita tuotteen käyttöohjeista.

- Statiittinen sähkö voi olla haitallista sähkökomponenteille. Pura kehoosi varautunut statiittinen sähkö ennen kuin kosket tuotetta esimerkiksi kosketamalla maadoitettua paljasta metallipinnasta.
- Älä yritä huoltaa tuotetta eikä koskea pura tuotetta. Jos tuotteesaa on paristot, jotka käyttäjän täytyy vaihtaa, lue ja noudata käyttöoppaan ohjeita.
- Älä käyttä ruokaa tai nestettä tuotteenesäällä työkään mitään esineitä tuotteesä aukkiin.
- Älä käytä tätä tuotetta veden läheillä tai alueilla, joissa kosteus tai kondensaatio on suuri, jos tuotetta ei ole erityisesti luokiteltu käytettäväksi ulkona.
- Pitä tuote pois lämpöpatterien ja muiden lämpölähteiden läheltä.
- Irrota tuotteen pistoke aina verkkovirrasta ennen puhdistusta ja käytä vain nukatonta linnaa.

French [Français]

CONSIGNES DE SÉCURITÉ
Les consignes de sécurité générales suivantes sont fournies pour assurer votre propre sécurité et protéger votre produit des dommages potentiels. N'oubliez pas de consulter les instructions d'utilisation du produit pour plus de détails.

- Électricité statique peut être dangereuse pour les composants électroniques. Déchargez l'électricité statique de votre corps (par ex., en touchant du métal nu mis à la terre) avant de toucher le produit.
- N'essayez pas de réparer le produit et ne le démontez jamais. Pour certains produits avec une batterie remplaçable par l'utilisateur, veuillez lire et suivre les instructions du mode d'emploi.
- Ne renversez pas de nourriture ou de liquide sur votre produit et n'introduisez jamais aucun objet dans les ouvertures de votre produit.
- N'utilisez pas ce produit à proximité d'eau, de zones très humides ou de condensation, à moins que le produit ne soit spécifiquement conçu pour une application extérieure.
- Gardez le produit à l'écart des radiateurs et autres sources de chaleur.
- Débranchez toujours l'appareil du secteur avant de le nettoyer et utilisez uniquement un chiffon sec non pelucheux.

German [Deutsch]

SICHERHEITSVORSCHRIFTEN
Die folgenden Sicherheitshinweise sollen Ihre eigene Sicherheit gewährleisten und Ihr Produkt vor möglichen Schäden bewahren. Weitere Details finden Sie den Benutzeranweisungen zum Produkt.

- Statische Elektrizität kann schädlich für elektronische Komponenten sein. Entladen Sie statische Elektrizität von Ihrem Körper (z. B. durch Berühren von geerdetem Metall), ehe Sie das Produkt berühren.
- Versuchen Sie nicht, das Produkt zu reparieren und demontieren Sie es auf keinen Fall. Einige Produkte enthalten austauschbare Batterien, die vom Nutzer selbst ausgewechselt werden können. Bitte befolgen Sie die Anweisungen im Benutzerhandbuch.
- Schützen Sie keine Flüssigkeiten auf Ihr Produkt und stecken Sie keine Fremdkörper in die Öffnungen Ihres Produkts.
- Verwenden Sie dieses Produkt nicht in der Nähe von Wasser, in Bereichen mit hoher Feuchtigkeit oder Kondensation, es sei denn, das Produkt ist speziell für die Anwendung im Freien gedacht.
- Halten Sie Ihr Gerät von Heizkörpern und Quellen fern, die Wärme erzeugen.
- Trennen Sie das Gerät immer von der Steckdose, ehe Sie es reinigen, und verwenden Sie nur ein trockenes, fusselfreies Tuch.

Greek [Ελληνικά]

ΟΔΗΓΙΕΣ ΑΣΦΑΛΕΙΑΣ
Οι ακόλουθες γενικές οδηγίες ασφαλείας παρέχονται για να σας βοηθήσουν να φροντίσετε την προσωπική σας ασφάλεια και να προστατεύσετε το προϊόν σας από ενδεχόμενη βλάβη. Θυμηθείτε να ανατρέξετε στις οδηγίες χρήσης του προϊόντος σας για περισσότερες λεπτομέρειες.

- Ο στατικός ηλεκτρισμός μπορεί να είναι επιβλαβής για τα ηλεκτρονικά εξαρτήματα. Εκφορτίστε τον στατικό ηλεκτρισμό από το σώμα σας (π.χ. αγγίζοντας ένα γειωμένο μυσό metal) πριν αγγίξετε το προϊόν.
- Μην προσπαθήσετε να επκευράσετε το προϊόν και ποτέ μην το αποσυναρμολογήτε. Για ορισμένα προϊόντα με μπαταρία αντικαθιστάσιμη από τον χρήστη, διαβάστε και ακολουθήστε τις οδηγίες που περιέχονται στο εγχειρίδιο χρήσης.
- Προσέψτε να μην εισάουν τροφές ή υγρά επάνου στο προϊόν και μην εισάγετε ποτέ αντικείμενα μέσα στα ανοίγματα του προϊόντος.
- Μην χρησιμοποιείτε το προϊόν κοντα σε ερσ ή σε περιοχές με υψηλή υγρασία ή συμπύκνωση υδρατμών, εκτός εάν το προϊόν είναι ρηθι χρορησπροσμένο ως κατάλληλο για εξωτερική χρήση.
- Κρατήστε το προϊόν μακριά από κωλύματα και άλλες πηγές θερμότητας.
- Να αποσυνδέετε πάντα το προϊόν από την παρική ρεύματος, πριν να καθαρίσετε και να χρησιμοποιείτε μόνο ένα στεγνό πανί χωρίς χνούδι.

Hungarian [Magyar]

BIZTONSÁGI UTÁTÍZTÁSOK
Az alábbi általános biztonsági útmutató saját személyi biztonságát és a termék lehetséges meghibásodása elleni védelmét szolgálja. Ne felejtse le, hogy tovább részleteket a termék használati útmutatójában talál.

- A statikus elektromosság káros lehet az elektronikus alkatrészek számára. Vegesse el testéből a statikus elektromosságot (például földelt csuszasz fém megérintésével), mielőtt hozzárna a termékhez.
- Ne próbálkozzon a termék szerelésével, és soha ne szedje szét a terméket. Egyes, felhasználható által cserélhető akkumulátorral rendelkező termékekkel olvasza el és kövesse a használati útmutatóban leírt utasításokat.
- Ne ténstön ételt vagy folyadékot a termékre, és soha ne nyomjon semmilyen tárgyát a termék nyílásába.
- Ne használja a terméket víz, magas páratartalmú vagy páralecsapódás által jellemzett hely közelében, hacsak a termék kifejezetten nem alkalmas erre a célra.
- Tartsa távol a terméket radiátoroktól és más hőforrásoktól.
- Tisztítsa előt mindig húzza ki a termék tápkábelét, és csak száraz, szőszmentes ruhát használjon.

Icelandic [Íslenska]

ÖRYGGISLEIÐBENINGAR
Eftirlitarað almennar öryggisleiðbeiningar eru veittar til að tryggja öryggi þitt og vernda vöruna gegn hugsanlegum skemmdum. Mundu að lesa fræðslu upplýsinga í notkunarlýðningu vörumnar.

- Skiðfrámgang getur skaðað rafmál rúna. Leaðu stöðufrámgang frá líkamannum (þ.e. með því að snerta jarðtannganginn málm) áður en þú snertir vöruna.
- Ekki reyna að sanna viðbóð á vörumni og aldrei taka hana í sundur. Vinsamlegast lesstu og fylgdu leiðbeiningum í notkunahandbóku vörunnar fyrir betri skilningi á notkun og viðhaldi.
- Ekki missa mat eða vökva á vöruna og aldrei brysta hlutum í á vörumni.
- Notaðu ekki þessa vöru nálægt vatni, svæðum með miklum raka eða þéttingu nema varan sé sérstaklega flokkuð fyrir notkun utandyri.
- Geymdu vöruna í burtu frá ofnum og öðrum hlutum.
- Vöruna skal ávallt taka úr sambandi fyrir þríf og notast skal aðeins við þurran klút.

Italian [Italiano]

ISTRUZIONI PER LA SICUREZZA
Le seguenti linee generali sulla sicurezza sono fornite per contribuire a garantire la sicurezza personale e proteggere il prodotto da potenziali danni. Per ulteriori dettagli consultare le istruzioni per l'utente.

- L'elettricità statica può essere dannosa per i componenti elettrici. Scaricare l'elettricità statica dal corpo (toccando ad esempio una piastra di metallo con messa a terra).
- Non tentare di riparare il prodotto o di smontarlo. Per i prodotti con batterie sostituibili dall'utente, leggere le istruzioni nell'apposito manuale.
- Non versare alimenti o liquidi nel prodotto né spingere oggetti all'interno delle aperture del prodotto.
- Tuttavia, non il prodotto qubi il clima, zoni b'umidità alta, zone con condensa, tranne se specificamente indicato che il prodotto può essere usato in applicazioni all'aperto.
- Tenere il prodotto lontano da caloriferi e fonti di calore.
- Scogliere sempre il prodotto dalla presa di alimentazione prima di pulirlo e usare un panno pulito senza pelucchi.

Maltese [Malti]

STRUZZJONIJIET DWARIS-SIGURTA
Dawn il-linjii ġenerali ta' sikurezza li ġejjin huma pprovduti biex iġihnu iġurzar u sigurtà personali tiegħek stess u jiproteġu l-prodott tiegħek minn ħsara potenzjali. Ftakar biex tikkonsultaa l-istruzzjonijiet tal-utent tal-prodott għal aktar dettalji.

- L-elettriku statiku jista' jkun ta' ħsara għal-komponenti elettroniċi. Skarika l-elettriku statiku mill-gisem tiegħek (jiġifieri miss ma' metall mhux miġli gabel tmiss is-prodott).
- Tiprovax tisservjaa l-prodott u qatt m'għandek iżzamma l-prodott. Għal xi prodott b' batterja sostitwibbli mill-utent, agra u segwi l-istruzzjonijiet fil-manwal tal-utent.
- Ixxerrixx kiel jwiel jwikkidu fuq il-prodott tiegħek u qatt m'għandek iddhaħħ xi oggetti fil-fethiet tal-prodott tiegħek.
- Tuttax dan il-prodott qubi il-klima, zoni b'umidità għolja, zoni b'kondenzazzjoni saġem u saġem il-prodott ma jkun speċifikament iklklassifikat għall-applikazzjoni fuq barra.
- Zomm il-prodott 'il bogħod minn radjaturi u sorsi oħra ta' sħana.
- Dejjem agra l-prodott mill-kurrent tal-elettriku għat inaddu u użza biss drapp xott mingħajr tnielux.

Norwegian [Norsk]

SIKKERHETSINSTRUKSJONER
Følgende generelle sikkerhetsforholderegler er foresynt for å hjelpe med å sikre din egen personlige sikkerhet, og beskytte produktet fra potensielle skade. Husk å si produktets bruksinstruksjoner for mer informasjon.

- Statisk elektrisitet kan være skadelig for elektriske komponenter. Utlad statisk elektrisitet fra kroppen (f.eks. ved å berøre jordet metall) før berøring av produktet.
- Ikke forsøk å utføre service på produktet, og aldri ta produktet fra hverandre. For produkter med et batteri som kan skiftes av brukeren, les og følg instruksjonene i brukerhåndboken.
- Ikke søl mat eller væsker på produktet, og aldri tdi objekter inn i produktets åpninger.
- Ikke bruk dette produktet i nærheten av vann, områder med høy fuktighet/sgrad, eller kondensering, dersom produktet ikke er spesielt ment for utendørsbruk.
- Hold produktet unna radiatore og andre varmekilder.
- Trekk alltid ut produktets støpsel fra hovedstrømmen før rengjøring, og bruk kun en tær, lofri klut.

Polish [Polski]

INSTRUKCJE DOTYCZĄCE BEZPIECZEŃSTWA
W celu zapewnienia osobistego bezpieczeństwa oraz ochrony produktu przed możliwym uszkodzeniem, należy stosować się do poniższych ogólnych zasad bezpieczeństwa. Więcej szczegółowych informacji można znaleźć w instrukcjach obsługi produktów.

- Elektryczność statyczna może być szkodliwa dla podzespołów elektronicznych. Przed dotknięciem produktu należy odpróżdzić elektryczność z swojego ciała (np. dotykając uzziemionego metalu).
- Nie próbować naprawiać produktu ani go demontować. W przypadku produktów z baterią wymienną przez użytkownika przeczytać odpowiednie instrukcje w podręczniku użytkownika i stosować się do nich.
- Chronicznie przed kontaktem z żywnością i cieczami; nigdy nie wkładać żadnych przedmiotów w otwory produktu.
- Nie używać tego produktu w pobliżu wody ani w środowisku z wysoką wilgotnością lub kondensacją, o ile produkt nie jest przeznaczony do zastosowań zewnętrznych.
- Trzymać produkt z dala od grzejników i źródeł ciepła.
- Zawsze odłączyć produkt od sieci elektrycznej przed czyszczeniem; czyścić wyłącznie suchą, niepyłącą szmatką.

Portuguese [Português]

INSTRUÇÕES DE SEGURANÇA
São indicadas as seguintes diretrizes gerais de segurança para o ajudar a garantir a sua segurança pessoal e para proteger o seu produto de potenciais danos. Recorde que deve consultar as instruções de utilizador do produto para obter mais detalhes.

- A electricidade estática pode ser prejudicial para os componentes eletrónicos. Descarregue a electricidade estática do seu corpo (ou seja, toque numa peça de metal sem isolamento e ligada à terra) antes de tocar o produto.
- Não tente reparar o produto e nunca o desmonte. Para alguns produtos com bateria substituível pelo utilizador, leia e siga as instruções no respetivo manual de utilizador.
- Não derrame alimentos ou líquidos sobre o seu produto e nunca introduza quaisquer objetos através das aberturas do aparelho.
- Não use este produto na proximidade de água, áreas com elevados índices de humidade ou condensação, exceto se o produto estiver especificamente classificado para utilização em espaços exteriores.
- Mantenha o produto afastado de radiadores e outras fontes de calor.
- Desligue sempre o produto da fonte de alimentação antes de limpar e use apenas um pano de microfibras seco.

Romanian [Română]

INSTRUCȚIUNI DE SECURANȚĂ
Următoarele linii directoare generale de siguranță sunt furnizate pentru a ajuta la asigurarea siguranței dumneavoastră personale și pentru a proteja produsul împotriva potențialei deteriorări. Rețineți să consultați instrucțiunile de utilizare a produsului pentru mai multe detalii.

- Electricitatea statică poate fi periculoasă pentru componentele electronice. Descărcâți electricitatea statică din corpul dumneavoastră (adică atingeți un obiect de metal legat la pământ) înainte de a atinge produsul.
- Nu încercați să depanați produsul și nu demontați niciodată produsul. Pentru unele produse a căror baterie poate fi înlocuită de utilizator, va rugăm să citiți și să respectați instrucțiunile din manualul de utilizare.
- Nu turnați alimente sau lichide pe produs și nu împingeți niciodată obiecte în orificiile produsului.
- Nu utilizați acest produs în apropierea apei, în condi